



2 2.綾織りのショール

2 4 ページの作品

●用意する毛糸(商品番号一色番号/商品名/数量)

- プロバンスシリーズ
 619-51/Foire (フォワール)+4PLY(40g玉巻)/3玉
 328-04/Saumur (ソミュール)(30g玉巻)/1玉...①
 679-57/chiffon (シフォン)アルル中細(30g玉巻)/1玉...②
 679-58/chiffon (シフォン)アルル中細(30g玉巻)/1玉...③

●織り方ポイント

綾織りで織ります。
 4段/c mごとにヨコ糸をタテと同じ配列で通しますと、斜めラインの入った千鳥格子が出来上がります。
 綾織りは、織り地が暑くなり、保温力が増す組織なのでザックリと織り上げましょう。

タテ糸配列



●幅

43 c m

●長さ

160 c m

●整経長

$(160 \text{ c m} + 50 \text{ c m}) \times 1.1 = 231 \text{ c m} \approx 2.3 \text{ m}$

●密度

40羽(4本/c m)引き込み1本

●タテ糸総本数

172本

●ヨコ糸打ち込み密度

4段/c m厳守 綾織り

●色系総量

Aタテ88本 \times 2.3m=202m ヨコ141m 計343m/90g

- ① } タテ各28本 \times 2.3m=64m
 ② } ヨコ43 c m \times 4段 \times 22リピート=38m
 ③ } 計各102m/28~29g(約30g)

●房始末

4本1組の撚り房

●仕上げ

縮絨後7 c mに房を切り揃えます。

タテ糸・ヨコ糸

=フォワール+4PLY col.51

=ソミュール col.04

=シフォン col.57

=シフォン col.58

切りの良い →
 ところで
 終わらしましょう。

ヨコ糸はタテ糸
 と
 同じように4段づ
 つ色を

- ③4段 →
 A4段 →
 ②4段 →
 A4段 →
 ①4段 →
 A4段 →

POINT!

①~③の糸は4段ずつ糸端始末をしながら進めましょう。
 手間がかかりますが、端で糸をつなげたまま織れるのはAの糸だけにしますと、きれいに仕上がります。

●綾織組織(2/2の綾)

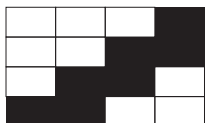

色系を替える際は端から5 c mのところ
 糸端の長さを揃えて始末するときれいです。

綾織りのショール

●織り図

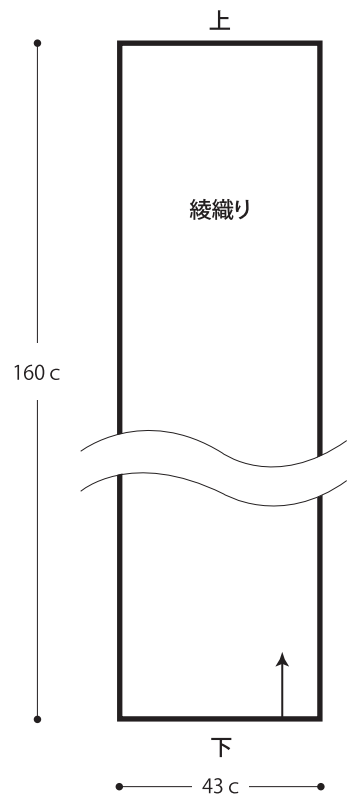

★ゲージは編み手により異なります。ゲージが合わない場合は、針の号数を変えて編んでください。又はゲージを取り直して編んでください。

Copyright © Gosyo Co.,Ltd. All Rights Reserved.