



## 2.ベストとセーター

- 使用糸  
【ベスト】1372-05/コットンママ/275g  
【セーター】1372-07/コットンママ/400g
- 使用針・用具  
棒針6号・4号
- 出来上がり寸法  
胸囲112cm ゆき丈【セーター】71cm  
着丈51.5cm
- ※  は(4号針)、他は(6号針)で編む

QRより色々な編み方動画がご覧いただけます。



ごしよ産業 YouTube チャンネル

- ゲージ(10cm平方)  
ガーター編み(4号針) 23目×45段  
模様編み 23目×36段  
ガーター編み(6号針) 21.5目×40段
- 編み方

身頃・・・指でかける作り目を作り、増減なしでガーター編み、模様編みを編みます。※1段めは裏となります。編み終わりは、衿ぐりのみ糸をつけて裏から表目を編み伏せ止めをします。同じものを2枚編みます。  
【ベスト】袖ぐり・【セーター】袖・・・肩を引き抜きはぎします。身頃より目を拾い、ガーター編みで編みます。編み終わりは衿ぐりと同様に伏せ止めをします。  
まとめ・・・脇・袖下をそれぞれすくいとじします。

★ゲージは編み手により異なりますので、ゲージが合わない場合は針の号数を替えるなどして調整しながら編んでください。

### ●身頃 2枚 ※【ベスト】あき止まり・【セーター】袖つけ止まり以外は共通

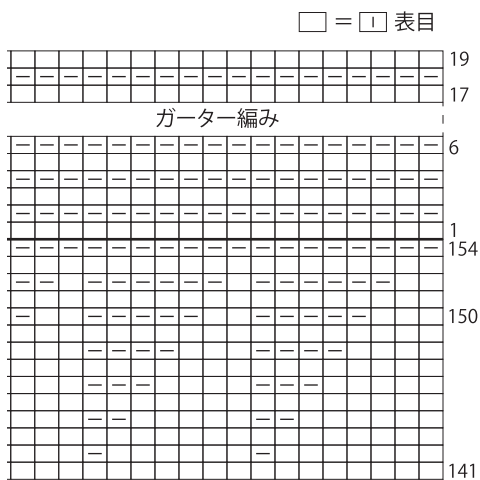
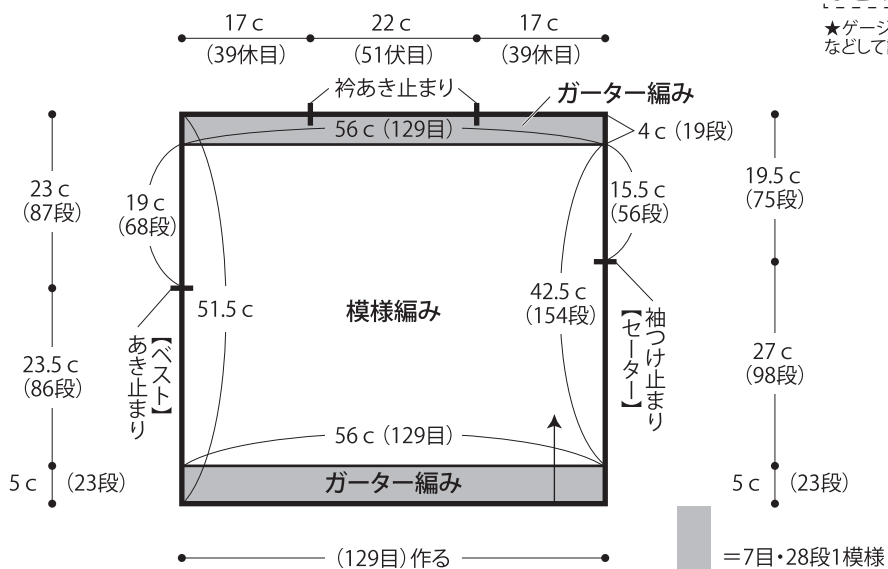

### ●身頃編み図

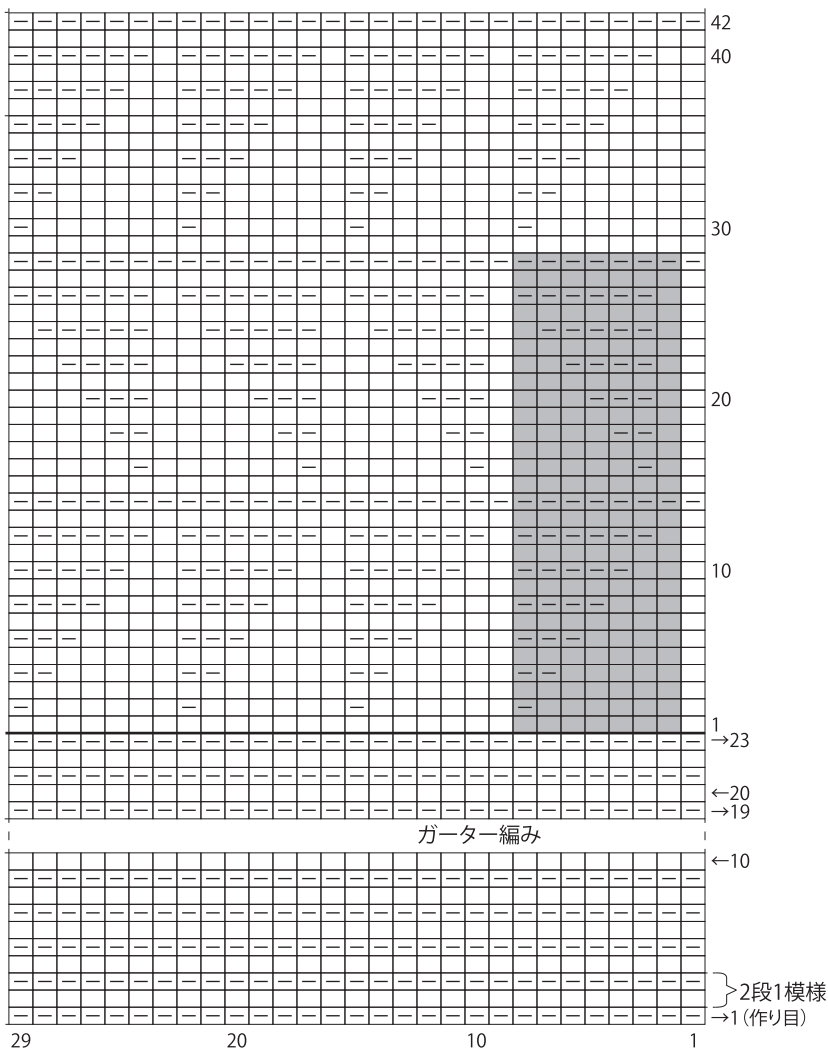
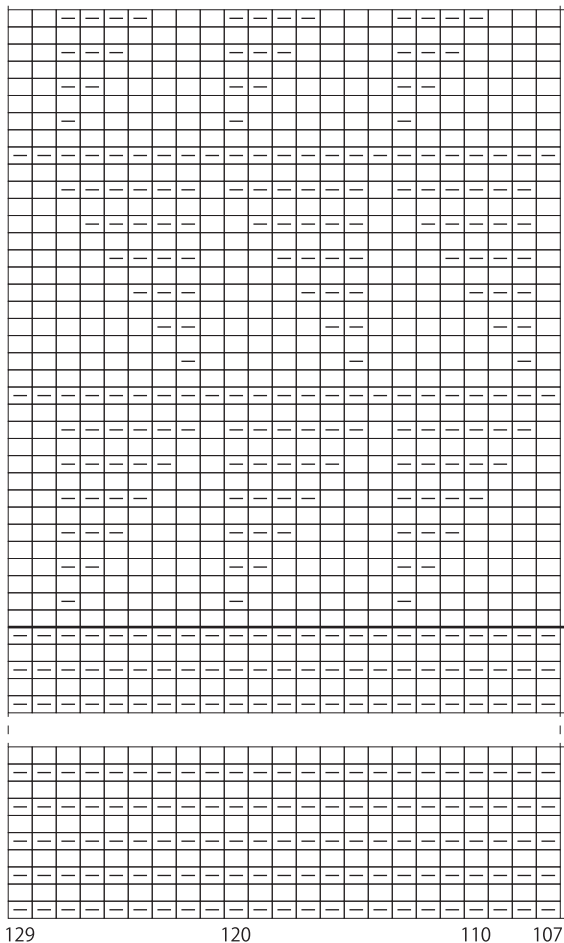

} 2段1模様  
→ 1(作り目)

●【ベスト】袖ぐり・【セーター】袖 ※左右より前後対称に拾い同様に編む

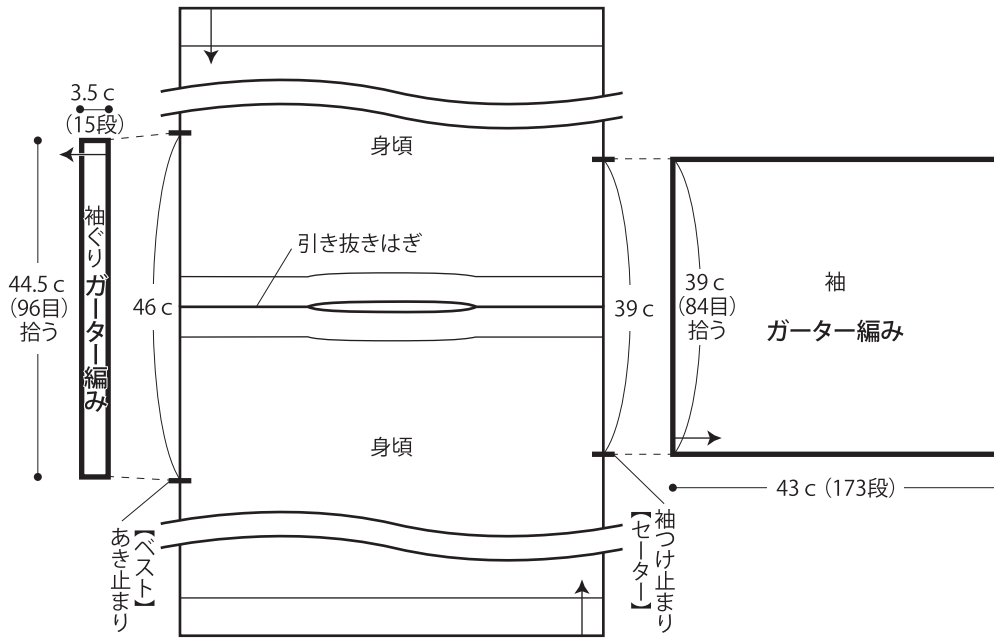

●【ベスト】袖ぐり 編み図 ※肩線より前後対称に拾う ← = 矢印の先(1目中)より目を拾う □ = □ 表目

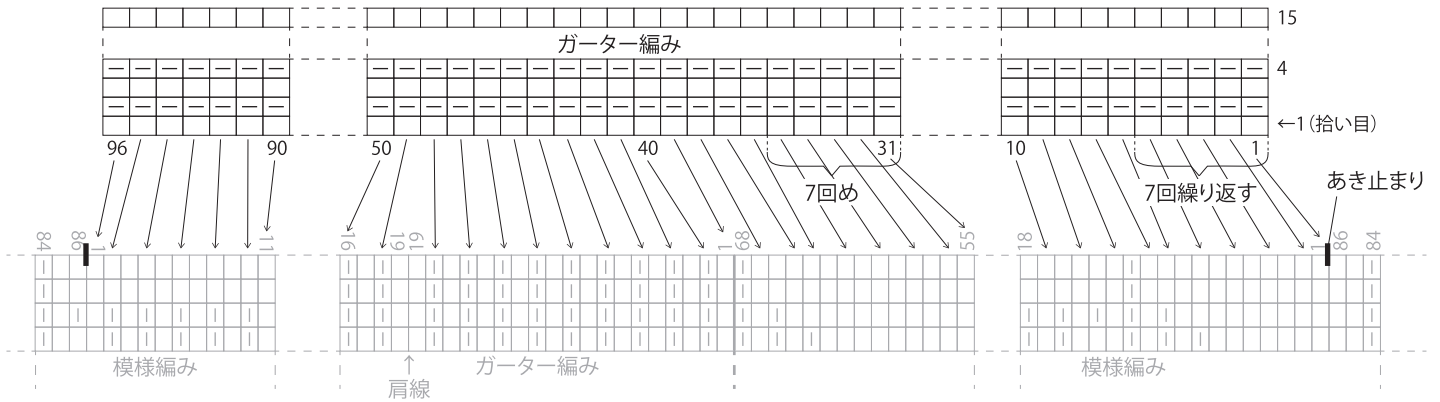

●【セーター】袖 編み図 ※肩線より前後対称に拾う ← = 矢印の先(1目中)より目を拾う □ = □ 表目

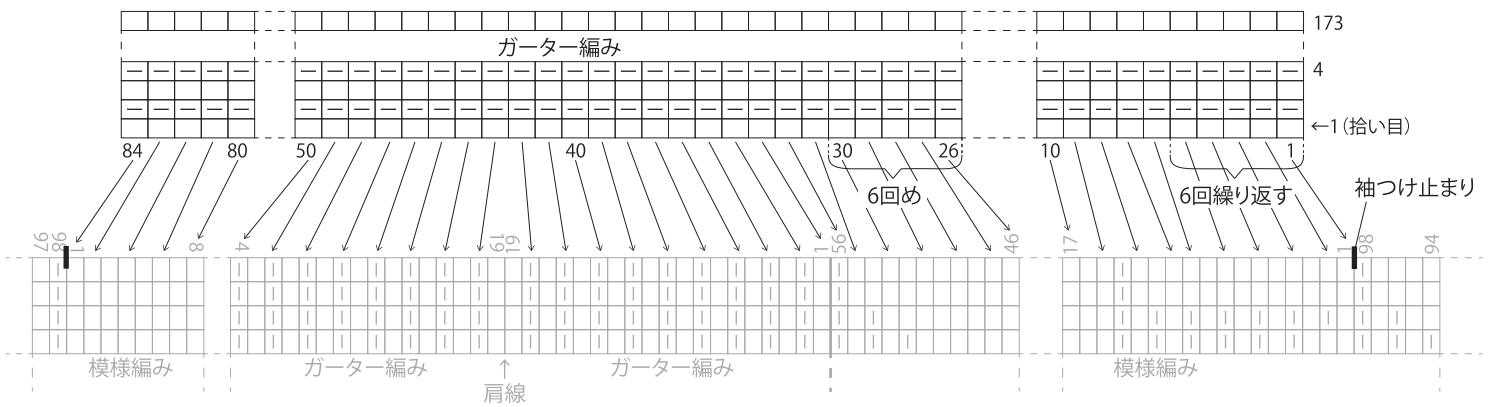

●まとめ

